

# **FOLKLÓRARCHIVÁLÁSI RENDSZERTERV (2001)**

Pávai István

ver. 1.0

# MUNKAFOLYAMAT

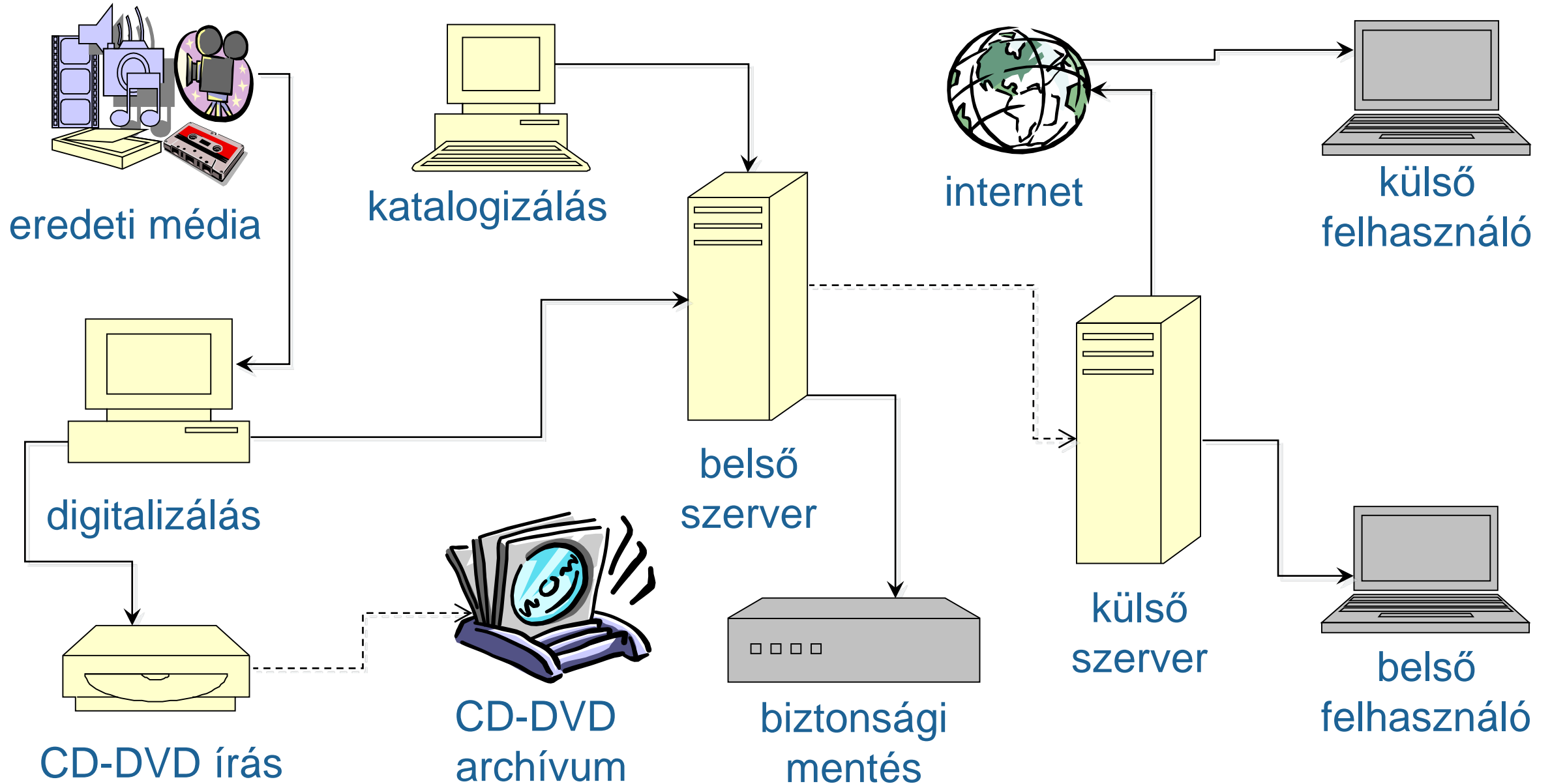

# ADATOK RENDSZERE

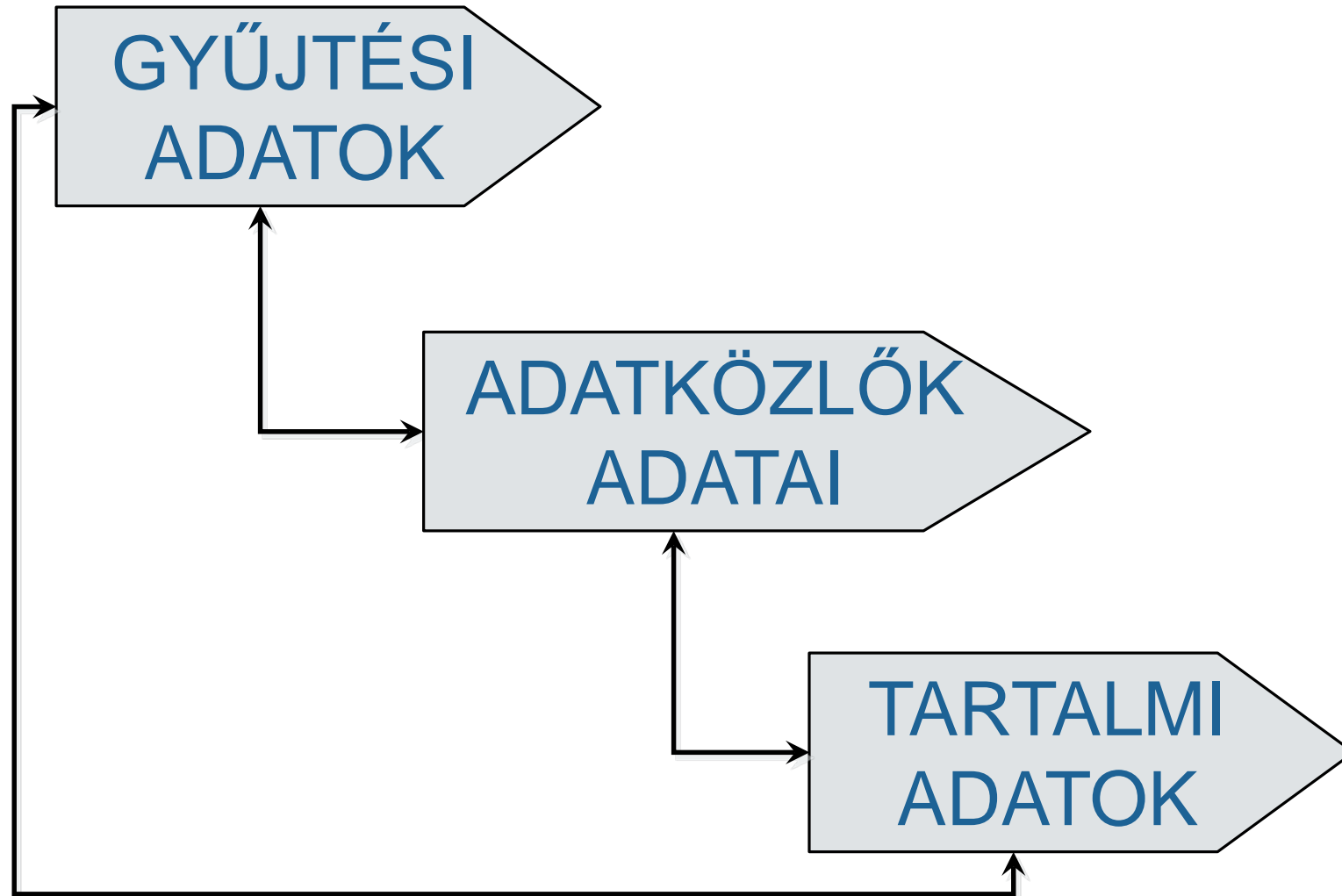

# GYŰJTÉSI ADATOK

Digitalizáló tölti ki

Gyűjtés helye

Gyűjtés ideje

Gyűjtők személyi adatai

Digitalizált  
média

Megjegyzések  
a gyűjtésről

Katalogizáló tölti ki

Gyűjtésfüggő adatközlői adatok

Adatrögzítés alkalma

Párhuzamos helyszíni  
adatrögzítés

További másolatok jelzetei

Gyűjtésazonosító

# GYŰJTÉSFÜGGŐ ADATKÖZLŐI ADATOK

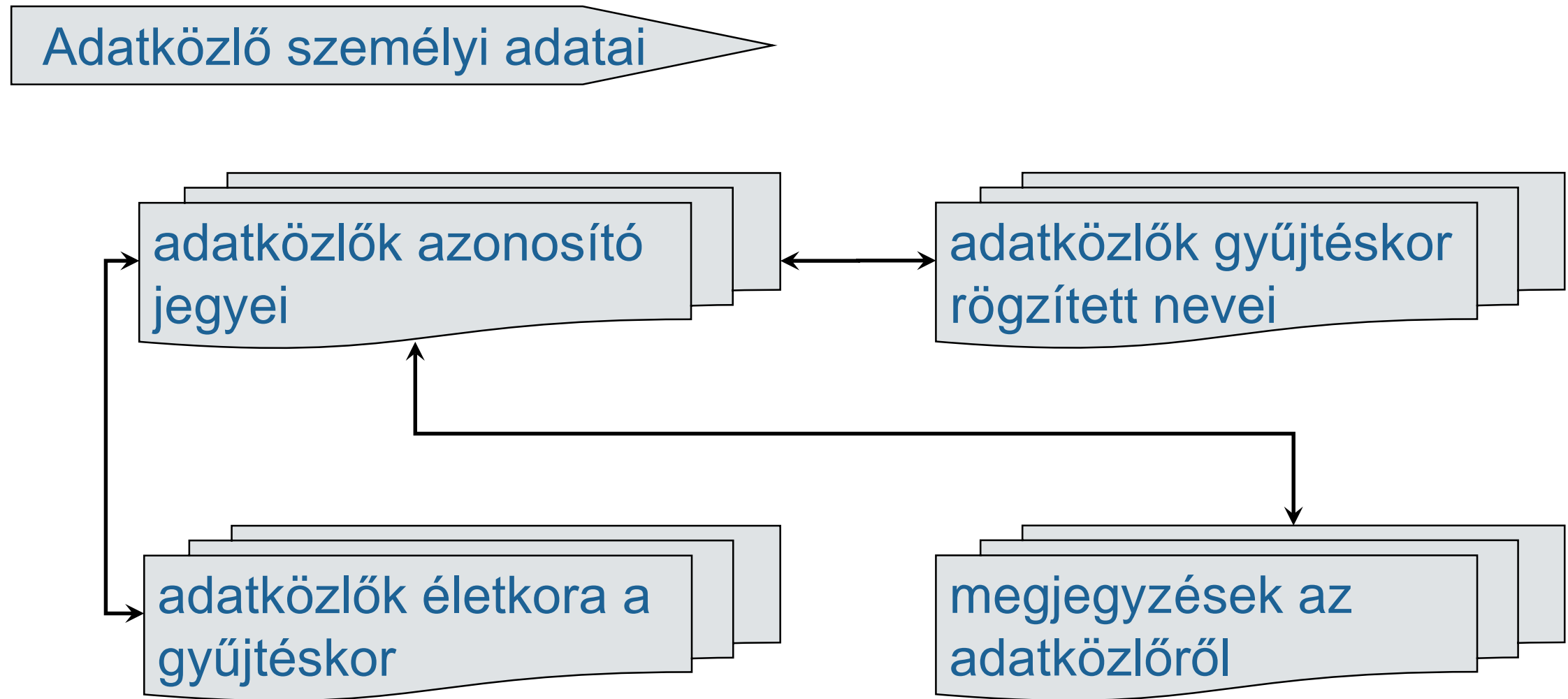

# DIGITALIZÁLT MÉDIA

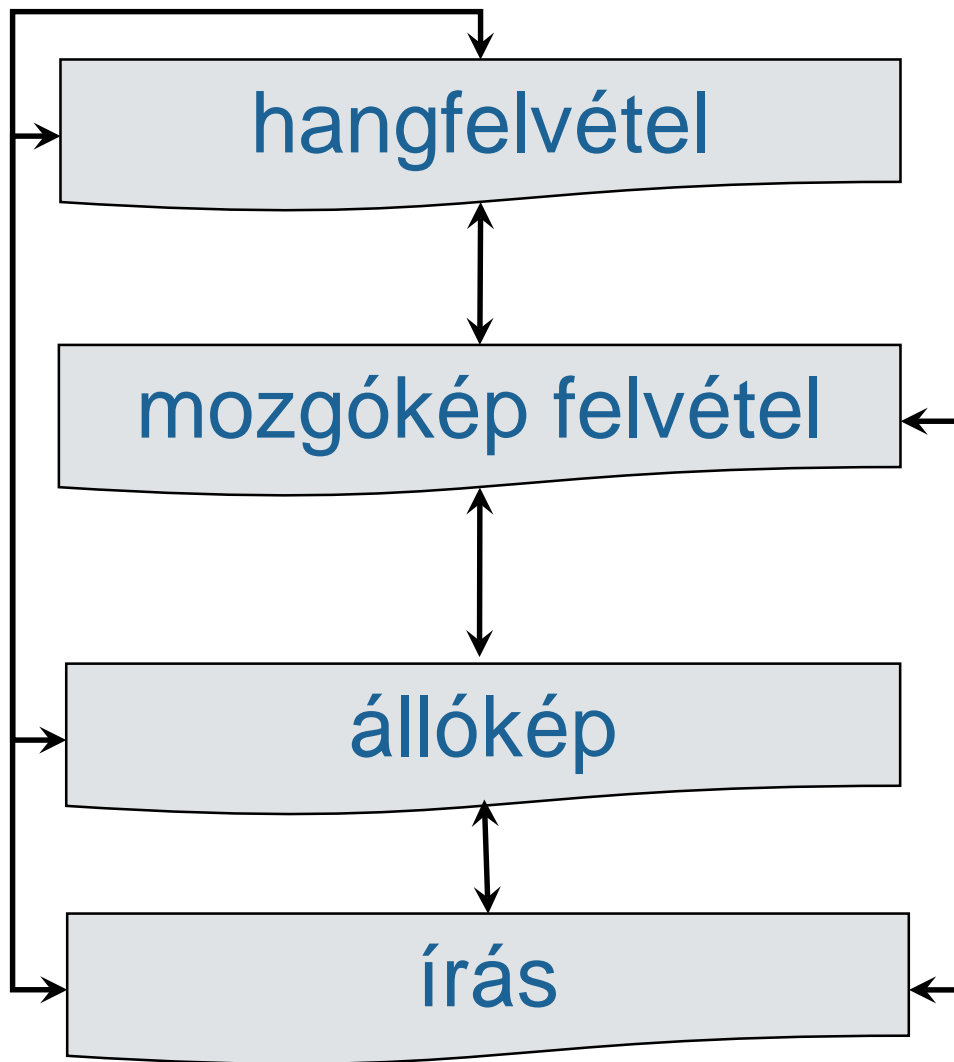

## Jelzetek

Digitalizált példány jelzetei

Kópiák jelzetei

Megjegyzések

## Műszaki adatok

Rögzítő eszköz típusa

Rögzítő eszköz márkája

Adathordozó típusa

Adathordozó márkája

Méret

Mértékegység

Állapot

Megjegyzések

# JELZETEK - FÁJLNÉVADÁS

Generált jelzet (médiafájlnév)

A diagram illustrating the process of generating a file name from various components. On the right, a large light gray box contains a list of components: Helységnév (archívum), Archívum neve, Archívum nevének rövidítése, Jelzet prefix (gyűjteményrész), Jelzet szám (betű), Sáv (oldal), Ősforrás megnevezése, Ősforrás betűjele, Ősforrás jelzete, Eredeti / Másolat, Kópiák száma (ugyanabban az archívumban), and Megjegyzések. A line with a downward-pointing arrow connects the top of this list to a smaller light gray box on the left containing the text 'Generált jelzet (médiafájlnév)'.

Helységnév (archívum)

Archívum neve

Archívum nevének rövidítése

Jelzet prefix (gyűjteményrész)

Jelzet szám (betű)

Sáv (oldal)

Ősforrás megnevezése

Ősforrás betűjele

Ősforrás jelzete

Eredeti / Másolat

Kópiák száma (ugyanabban az archívumban)

Megjegyzések

# HANGFELVÉTEL MŰSZAKI ADATAI

Szalagsebesség

Szalagszélesség

Szalagvastagság

Sávozás

Mono vagy stereo

Megjegyzések

[Hangfeldolgozás munkafolyamata](#)



# HANGFELDOLGOZÁS

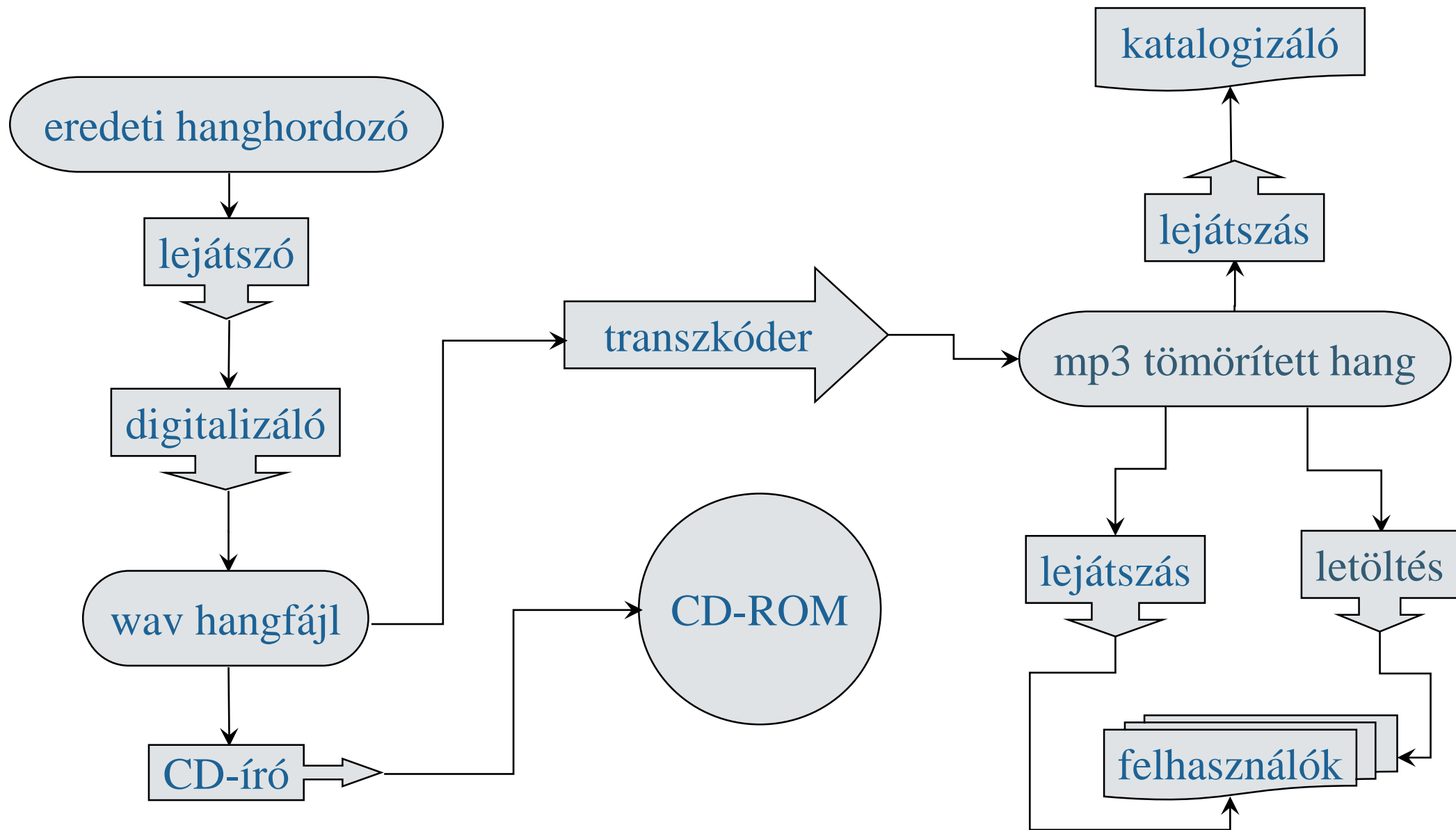

# MOZGÓKÉP FELVÉTEL MŰSZAKI ADATAI

Képsebesség

Látószög

Filmpéldányok

Szinkronizálási adatok

Képpel együtt készült hangfelvétel

Megjegyzések

Mozgóképfeldolgozás munkafolyamata

# MOZGÓKÉP FELDOLGOZÁS

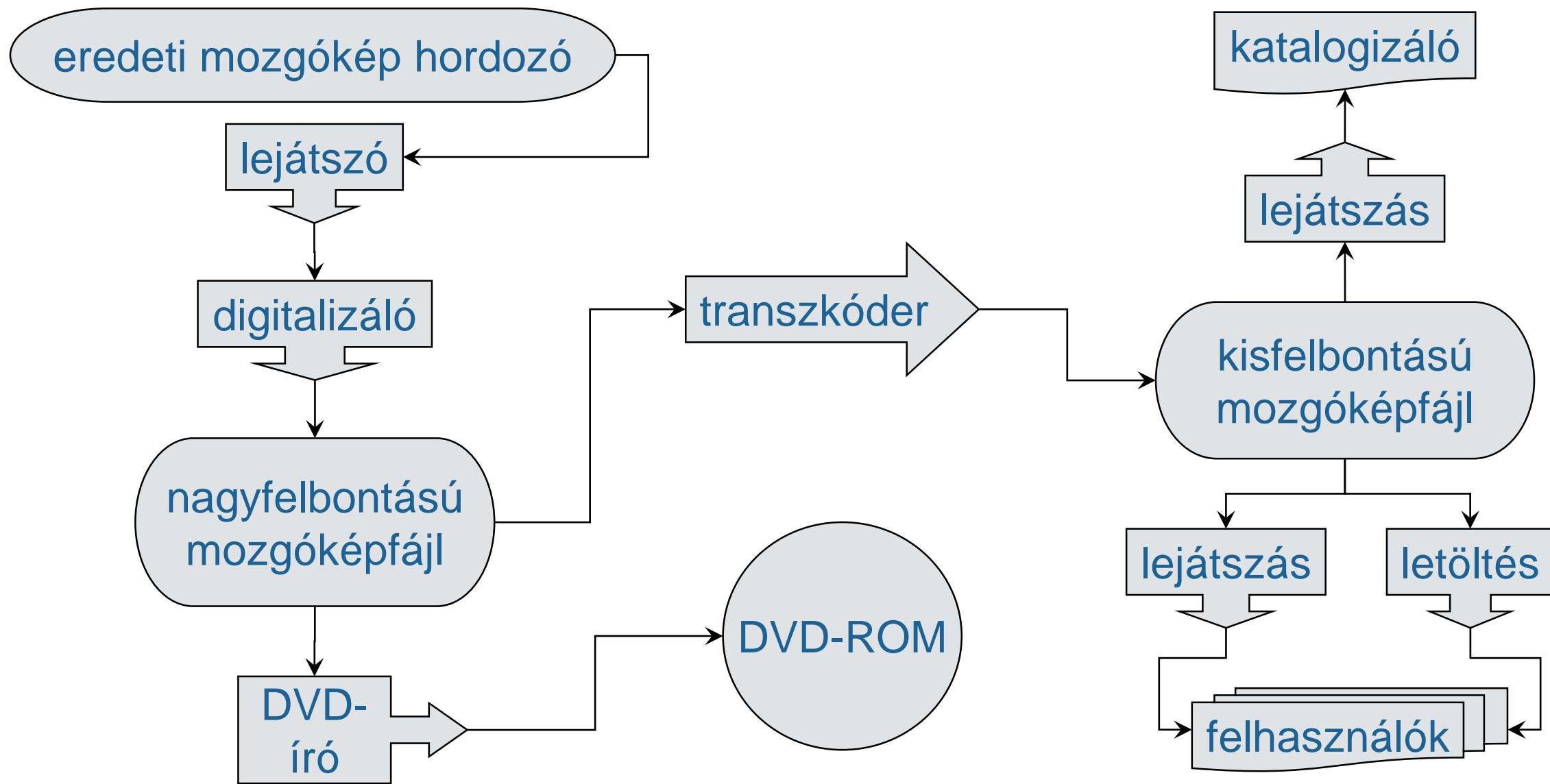

# ÍRÁS MŰSZAKI ADATAI

Írás színe

Kézírás

Gépírás

Nyomtatvány

Megjegyzések

Eredeti média jelzete

Másolatok jelzetei

Digitalizált íráskép jelzete

Írás tematikus feldolgozása

# ADATTÖGZÍTÉS ALKALMA

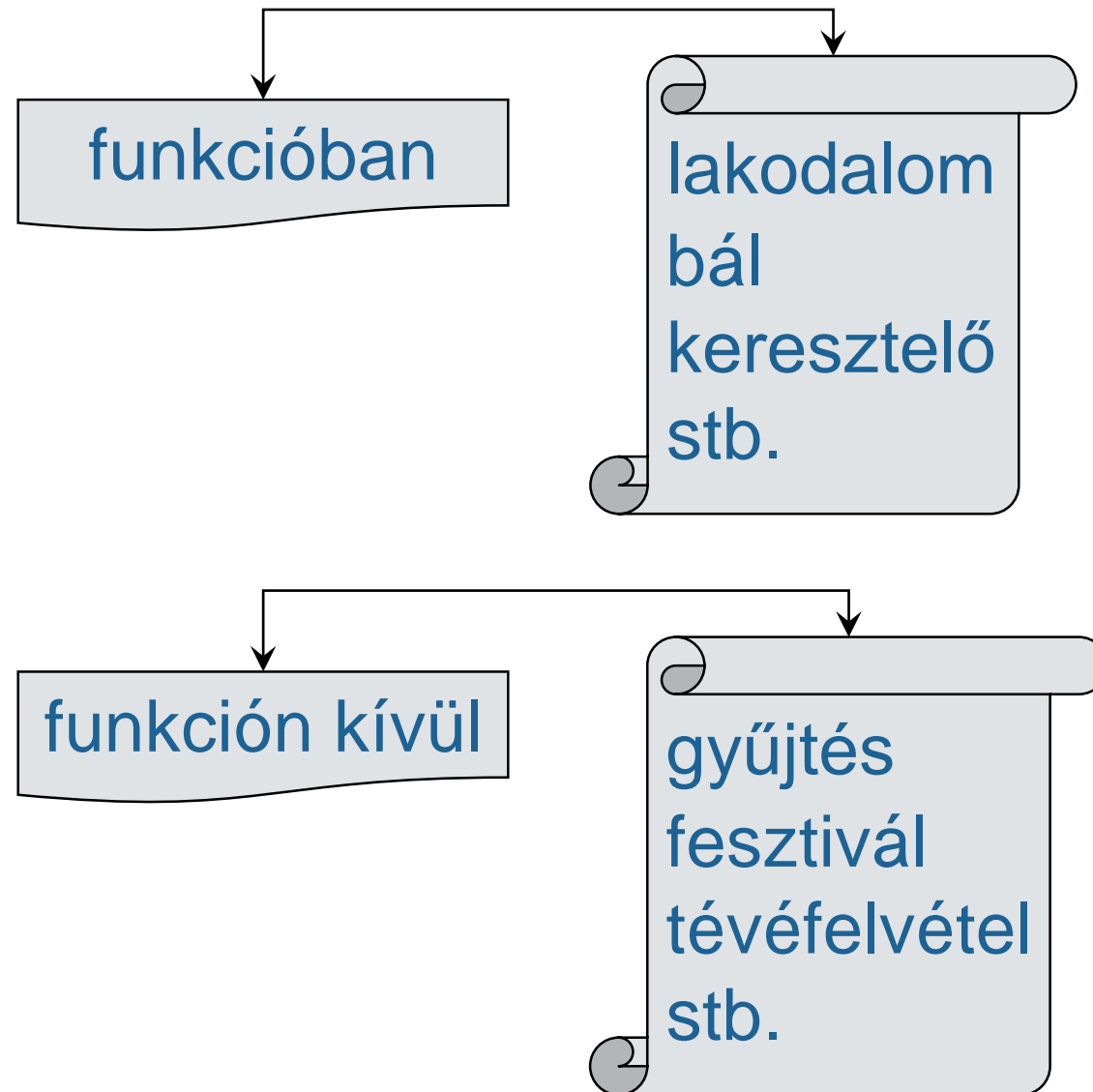

# PÁRHUZAMOS HELYSZÍNI ADATRÖGZÍTÉS

Rögzítés típusa

Tulajdonos

Cím

Jelzet

Eredeti hordozó jelzete

Katalogizálásra használt digitális másolat jelzete

További másolatok jelzetei

# ADATKÖZLŐK ADATAI

Személyi adatok

Gyűjtésfüggő adatközlői adatok

Adatközlő azonosítója

# SZEMÉLYI ADATOK

Nevek

Születés helye

Születés időpontja

Lakhelyek

Pontos időszak: -tól... -ig

Hozzávetőleges időszak

Etnikum (tezaurusz)

Anyanyelv (tezaurusz)

Felekezet (szólista)

Foglalkozások (szólista)

Életrajz (memó)

Bibliográfia

Hivatkozások

Megjegyzések



# SZEMÉLYNEVEK

Előtag (nem név)

Családnevek

Utónevek

Utótag (nem név)

Ragadványnevek

Családnév helyett

Utónév helyett

Család- és utónév helyett

Meghatározatlan

Álnevek

Egyéb névváltozatok

# TARTALMI ADATOK KÖZÖS JELLEMZŐI

Előadásmód

Nyelv, nyelvjárás

Adat etnikuma

Adat érvényességi köre

Műfaj

Gyűjtésazonosító

Adatközlők azonosítói

# ÉRVÉNYESSÉGI KÖR

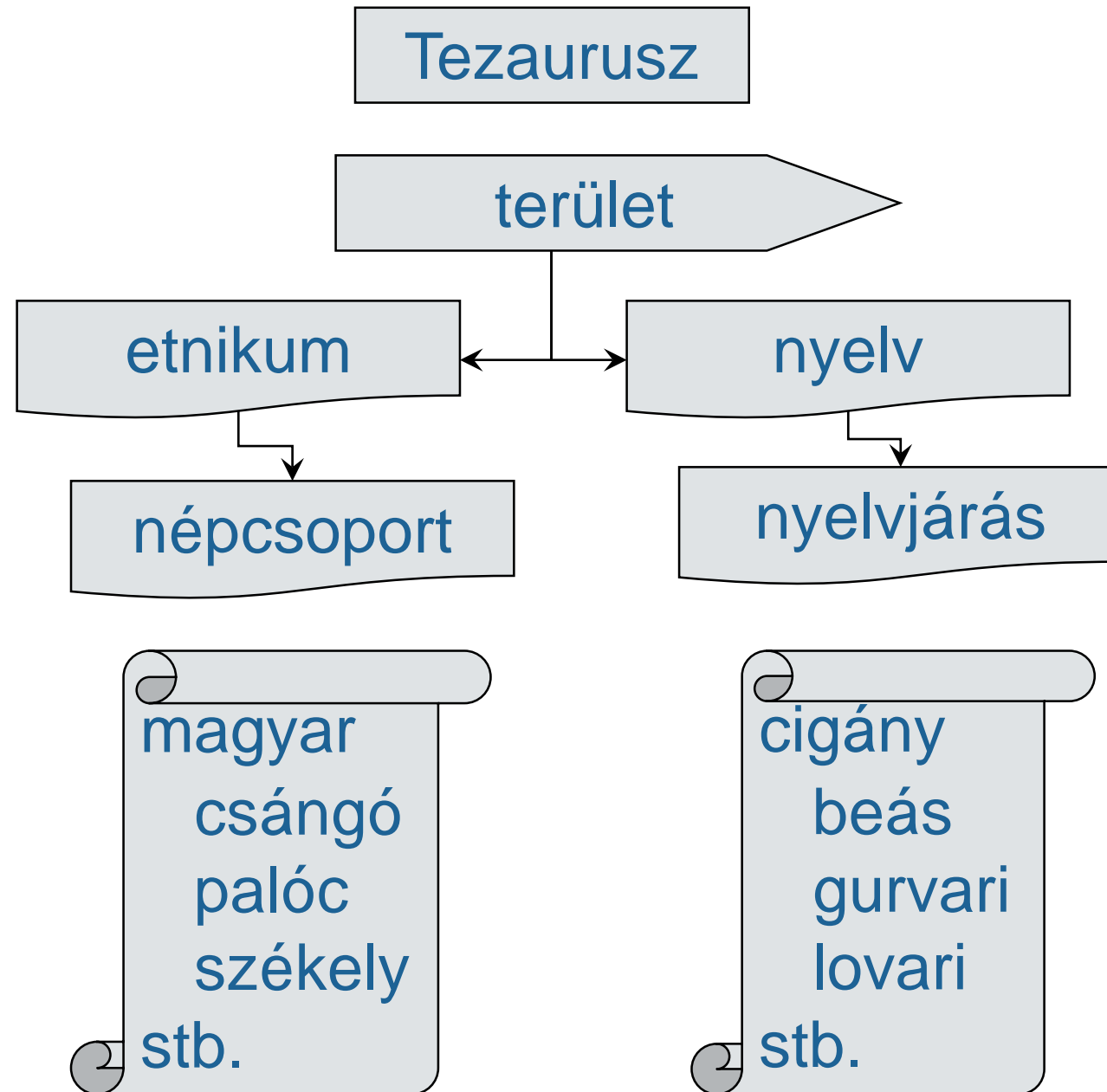

# TARTALMI ADAT TÍPUSA

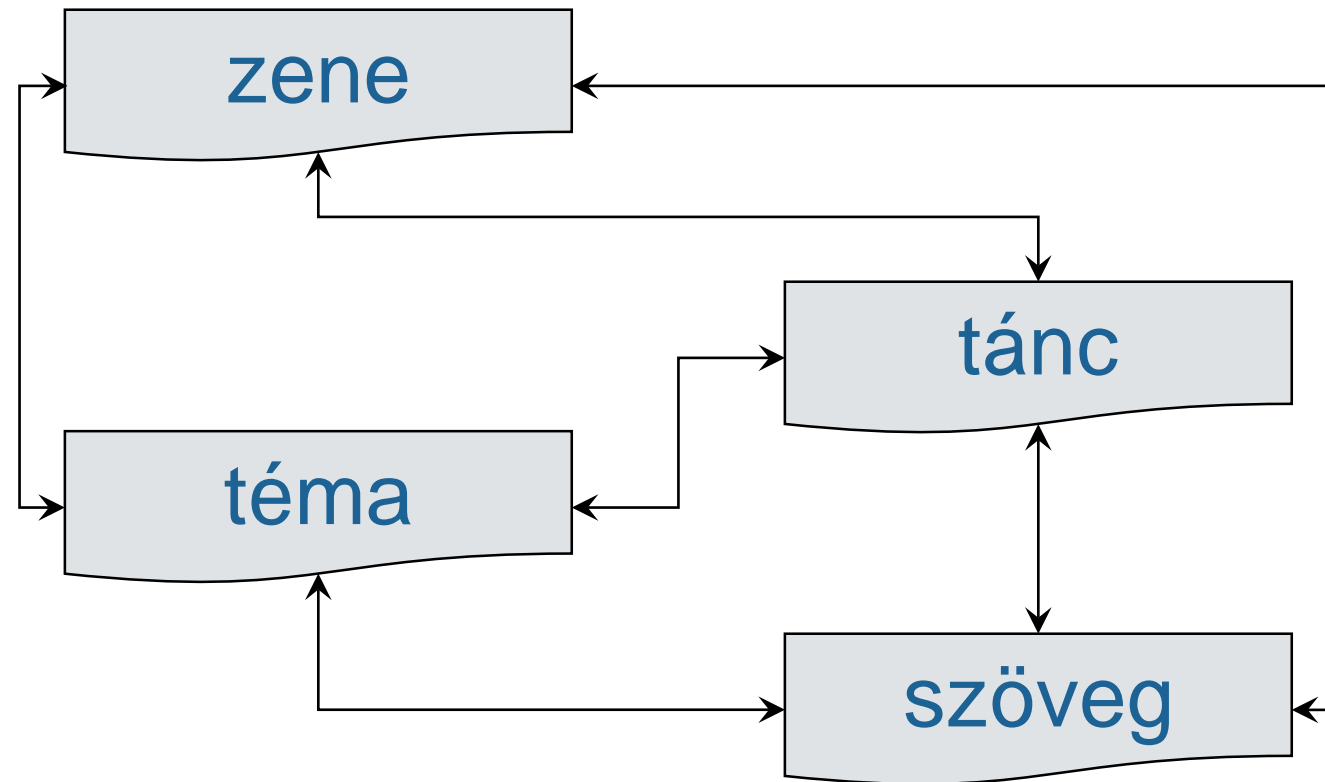

Nem folklór adat  
(megnevezés)

Használhatatlan  
(indoklás)

# MÉDIA TARTALMI TAGOLÁSA

| tartalmi adat típusa       | kezdet | vége |
|----------------------------|--------|------|
| zene                       |        |      |
| tánc                       |        |      |
| szöveg                     |        |      |
| téma                       |        |      |
| nem folklór adat (leírása) |        |      |
| használatatlan (indoklás)  |        |      |

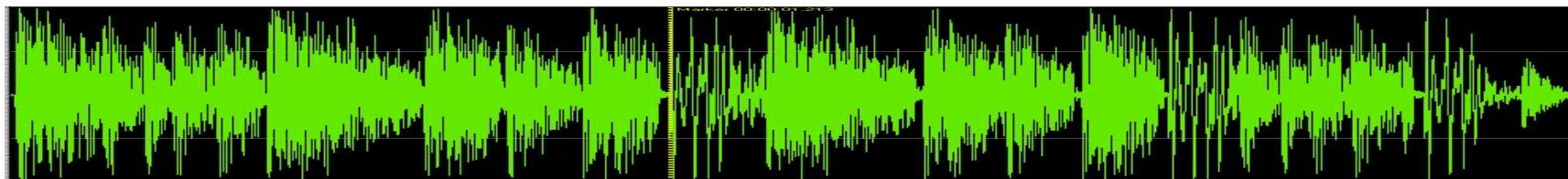

# ZENEI TAGOLÓDÁS

|           |           |                  |           |     |         |  |
|-----------|-----------|------------------|-----------|-----|---------|--|
| 1. ciklus | 1. tétel  | <u>1. dallam</u> | sorpár    | sor | motívum |  |
|           |           | 2. dallam        |           |     |         |  |
|           | 2. tétel  | 1. dallam        |           |     |         |  |
|           |           | 2. dallam        |           |     |         |  |
|           | 3. tétel  | 1. dallam        |           |     |         |  |
|           |           | 2. dallam        |           |     |         |  |
|           |           | 3. dallam        |           |     |         |  |
|           | 2. ciklus | 1. tétel         | 1. dallam |     |         |  |
|           |           | 2. tétel         | 1. dallam |     |         |  |

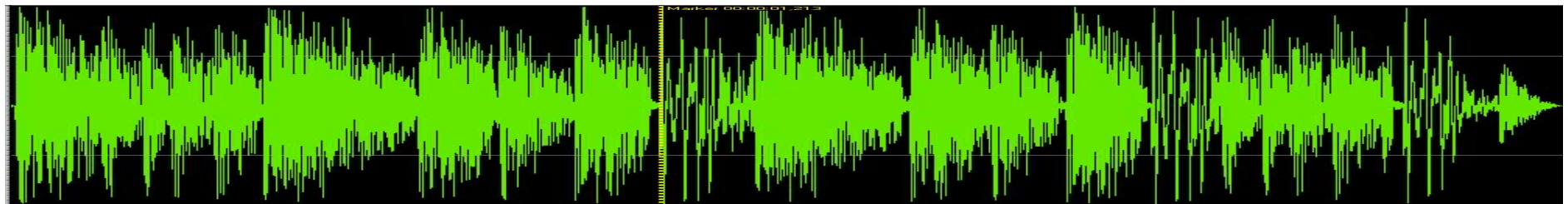

# DALLAMADATOK

Dallamrend

Típusjelzet → Tezaurusz

Szöveges típusnév → Tezaurusz

Zenei szerkezet

Szöveges dallamazonosító

Dallamincipit

Szövegkezdet

„Cím”

Hangnem

Szerző

Szövegíró

Adatközlő megjegyzése

Gyűjtő megjegyzése

Katalogizáló megjegyzése

# JÁRDÁNYI-REND

Leírás

Irodalom

Hivatkozások

Tezaurusz

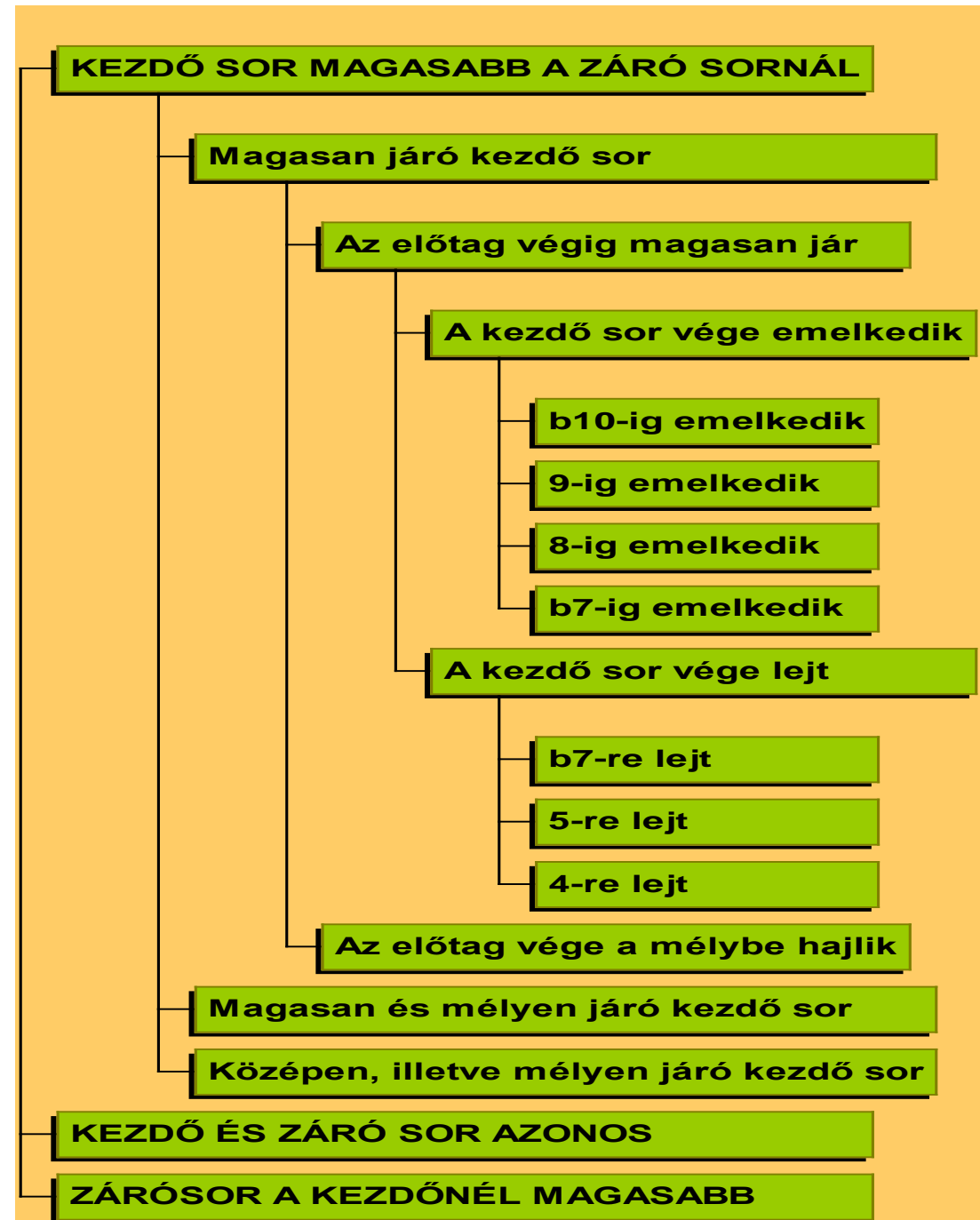



# DOBSZAY-SZENDREI TÍPUSREND

Leírás  
Irodalom  
Hivatkozások

Tezaurusz



# ZENEI SZERKEZET

Leírás  
Irodalom  
Hivatkozások

Tezaurusz

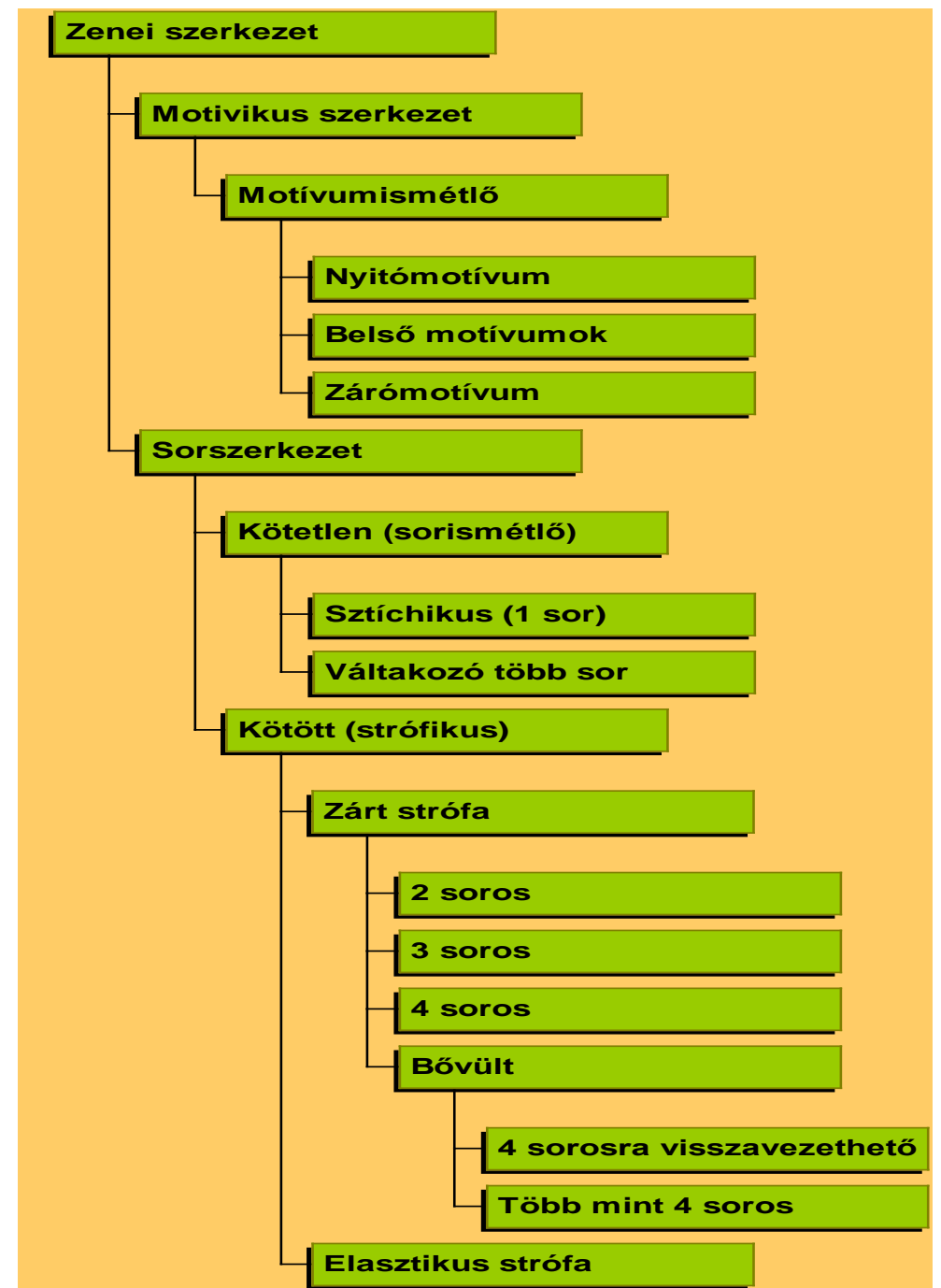

# TÁNCADATOK

Adatközlők azonosítói

Táncoló férfiak száma

Táncoló nők száma

Táncoló párok száma

Pontok száma

Ütemek száma

Tánclejegyzés sorszáma

Tánclejegyzés (rajz)

Tánclejegyzés (fotókópia)

Motívumlejegyzés leltári száma

Kéziratos feldolgozás száma

Irodalmi közlés

# TÁNCSEMPONTÚ TAGOLÓDÁS

|           |           |            |            |         |  |
|-----------|-----------|------------|------------|---------|--|
| 1. ciklus | 1. tétel  | 1. szakasz | pont       | motívum |  |
|           |           | 2. szakasz |            |         |  |
|           | 2. tétel  | 1. szakasz |            |         |  |
|           |           | 2. szakasz |            |         |  |
|           |           | 3. szakasz |            |         |  |
|           |           | 4. szakasz |            |         |  |
|           | 3. tétel  | 1. szakasz |            |         |  |
|           |           | 2. szakasz |            |         |  |
|           |           | 3. szakasz |            |         |  |
|           | 2. ciklus | 1. tétel   | 1. szakasz |         |  |
|           |           | 2. tétel   | 1. szakasz |         |  |

# FOLKLÓRSZÖVEG ADATAI

Eredeti média jelzete

Eredeti média szövegjelzetei

Másolatok jelzetei

Másolatok szövegjelzetei

Adatközlők

Adatközlés eszköze

Szövegműfaj

Próza / vers

Rím

Kulcsszó

Kép

Teljes szöveg

# TÉMÁK

Szöveges médiáról

Mozgóképmédiáról

Állóképmédiáról

# TÉMÁK

|                                    | kezdet | vége |
|------------------------------------|--------|------|
| Téma megnevezése                   |        |      |
| Adatközlők                         |        |      |
| Interjú szövege eredeti nyelven    |        |      |
| Interjú szövege magyar fordításban |        |      |
| Vizuális információ verbalizálása  |        |      |
| Vizuális információ megjelenítése  |        |      |

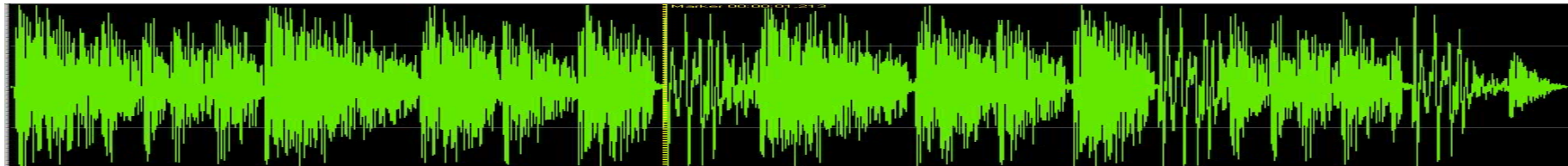

# ÁLLÓKÉP FELDOLGOZÁS

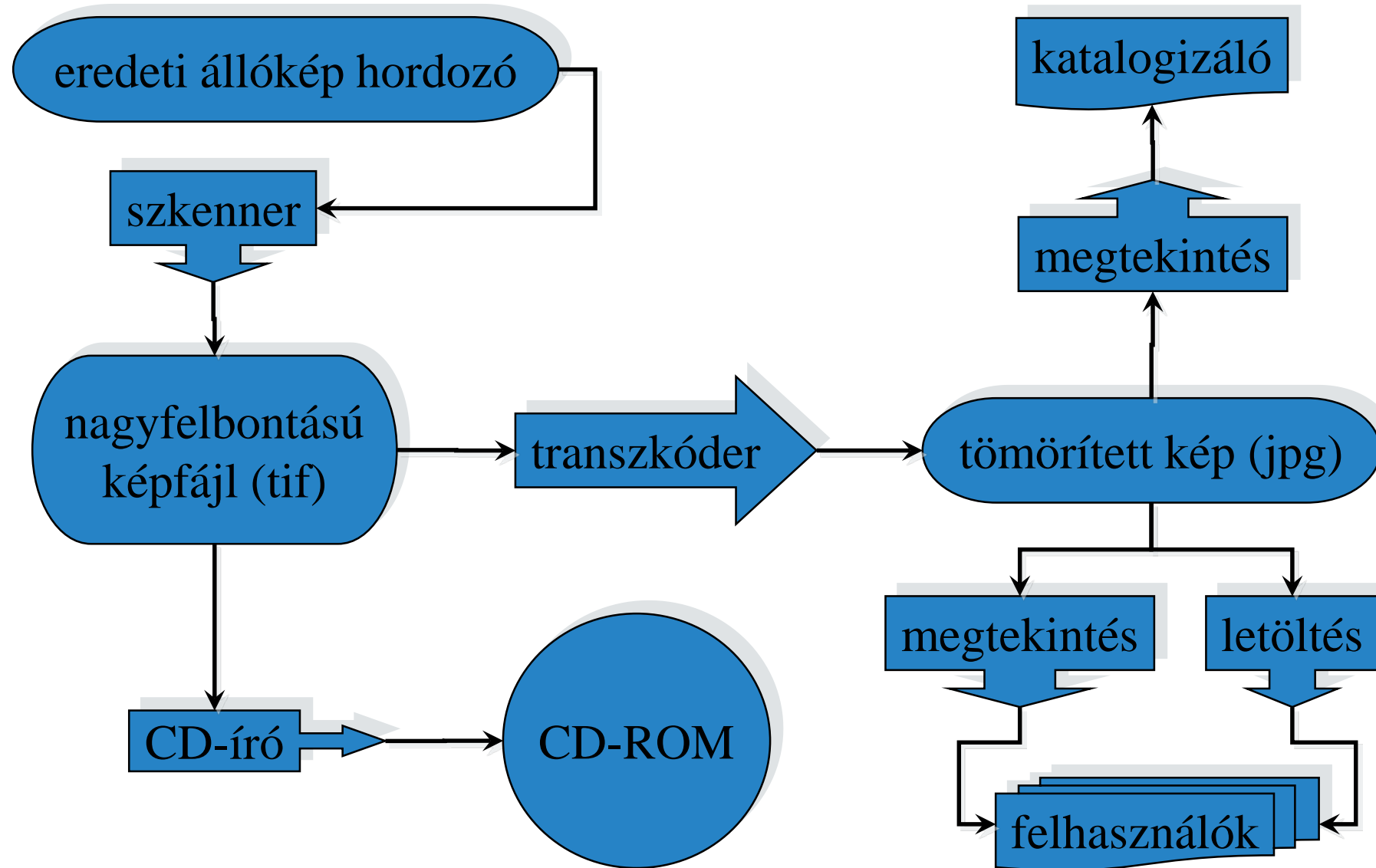



# TÉMÁK SZÖVEGES MÉDIÁRÓL

Eredeti média jelzete

Eredeti média témára kiterjedő jelzetei

Másolatok jelzetei

Másolatok témára kiterjedő jelzetei

Adatközlők

Adatközlés eszköze

(az előzővel összefüggő mező,  
minden adatközlőre meg kell adni)

Téma megnevezése

Interjú szövege eredeti nyelven

Interjú szövege magyar fordításban

Megjegyzések

# TÉMÁK MOZGÓKÉP MÉDIÁRÓL

Eredeti média jelzete

Eredeti média témajelzetei

Másolatok jelzetei

Másolatok témajelzetei

Adatközlők

Adatközlés eszköze

(az előzővel összefüggő mező,  
minden adatközlőre meg kell adni)

Téma megnevezése

Műfaj

Cím

Felvétel alkalma

Helyszín (külső, belső)

Évszak

Napszak

Színes vagy fekete/fehér

Tartalmi leírás

Megjegyzések

# TÉMÁK ÁLLÓKÉP MÉDIÁRÓL

Eredeti média jelzete  
Eredeti média témára kiterjedő  
jelzetei  
Másolatok jelzetei  
Másolatok témára kiterjedő jelzetei  
Téma megnevezése  
Ábrázolt személyek  
Állókép típusa  
Készítő (szerző)  
Készítés helye  
Készítés ideje  
Műfaj  
Cím

Felvétel alkalma  
Helyszín (kül/bel)  
Évszak  
Napszak  
Témabeállítás  
Mozgás ábrázolása  
Színes vagy fekete/fehér  
Látószög  
Álló, fekvő, négyzetes  
Alapvonal hossza (cm)  
Magasság (cm)  
Előtér leírása  
Középtér leírása  
Háttér leírása  
Megjegyzések

# ÍRÁS TEMATIKUS FELDOLGOZÁSA

Adatközlők

Adatközlés eszköze

(az előzővel összefüggő mező,  
minden adatközlőre meg kell adni)

Téma megnevezése

Szöveg, eredeti nyelven

Szöveg magyar fordításban

Megjegyzések

# IDŐRENDI TÁBLA

## Pontos dátum

Napra

Hónapra

Évre

## Hozzávetőleges dátum

Pontos dátumhoz csatolt valószínűsítés

Két pontos dátum közé eső időszak

# PONTOS DÁTUM

## Napra pontos dátum

Egynapos (1999.09.09)

Többnapos

Azonos hónapon belül (1999.09.09-11)

Hónapok között (1999.09.30-10.02)

Évek között (1999.12.30-2000.01.02)

## Hónapra pontos dátum

Egyhónapos (1999.09)

Töbhhónapos (1999.09-11)

Évek között (1999.12-2000.01)

## Évre pontos dátum

Egyéves (1999)

Többéves (1999-2001)

# HOZZÁVETŐLEGES DÁTUM

Pontos dátumhoz csatolt valószínűsítő kifejezés:

1999.02 előtt

1899 után

1966.12.24 körül

Két pontos dátum közé eső időszak:

1999.12.31-2000.02 között

# FÖLDRAJZI ADATOK

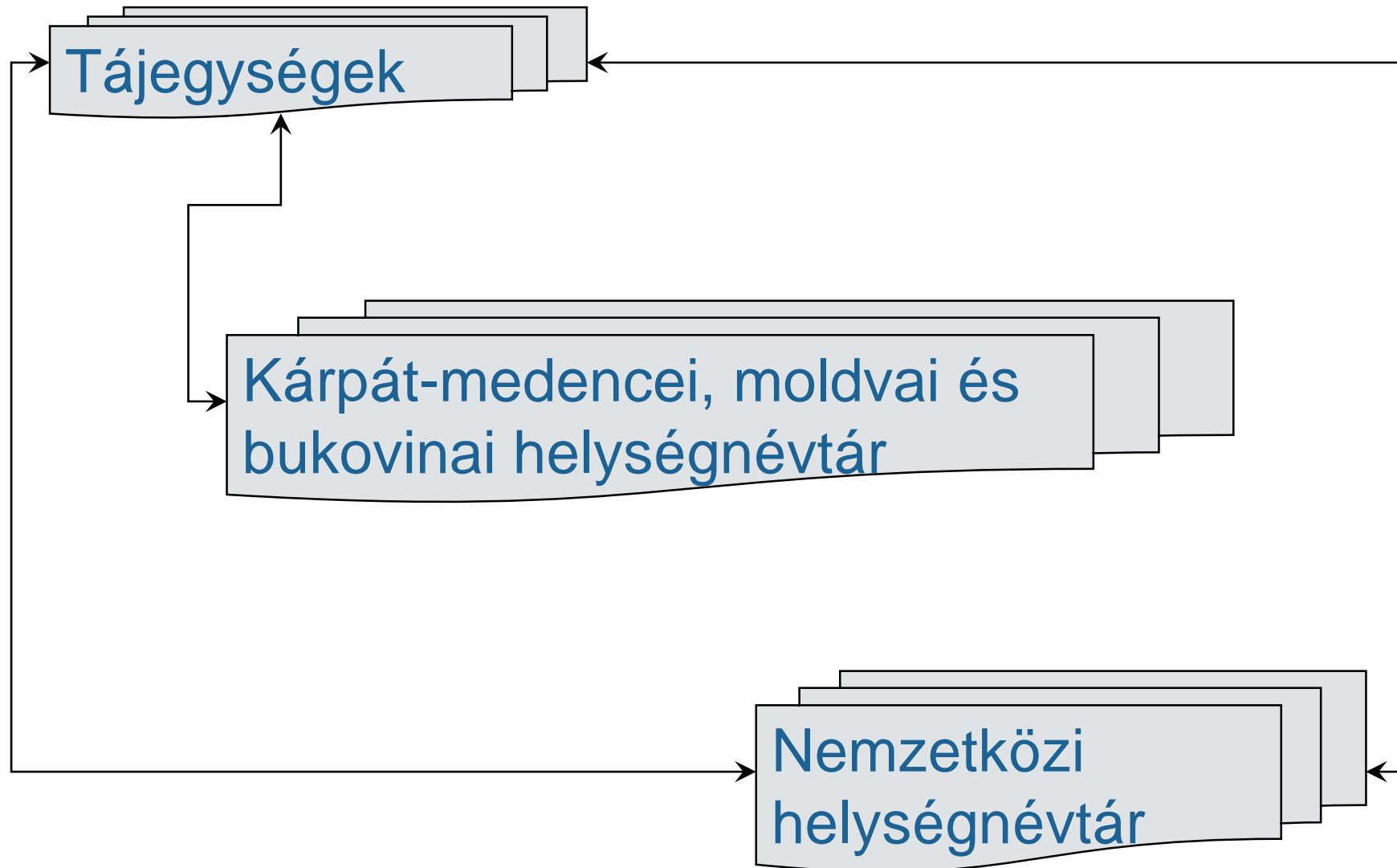



# KÁRPÁT-MEDENCEI, MOLDVAI ÉS BUKOVINAI HELYSÉGNÉVTÁR

Helységnév szabványos magyar neve

1913-as vármegye

1913-as járás

Településrészek nevei

Egyesítési adat

Szétválási adat

Anyatelepülés

Helységnév korábban használt magyar nevei

Helységnév más helyi nyelveken ↔ Nyelvek

Helységnév hagyományos latin nevei

Népszámlálási adatok

Néprajzi tájegység

Térkép

# NEMZETKÖZI HELYSÉGNÉVTÁR

Helységnév magyar neve

Helységnév mai hivatalos idegen neve

Helységnév történeti idegen nevei ↔ Nyelvek

Közvetlenül fölérendelt egység

Fölérendelt nagyobb egység

Ország

Világrész

# MŰFAJ, FUNKCIÓ

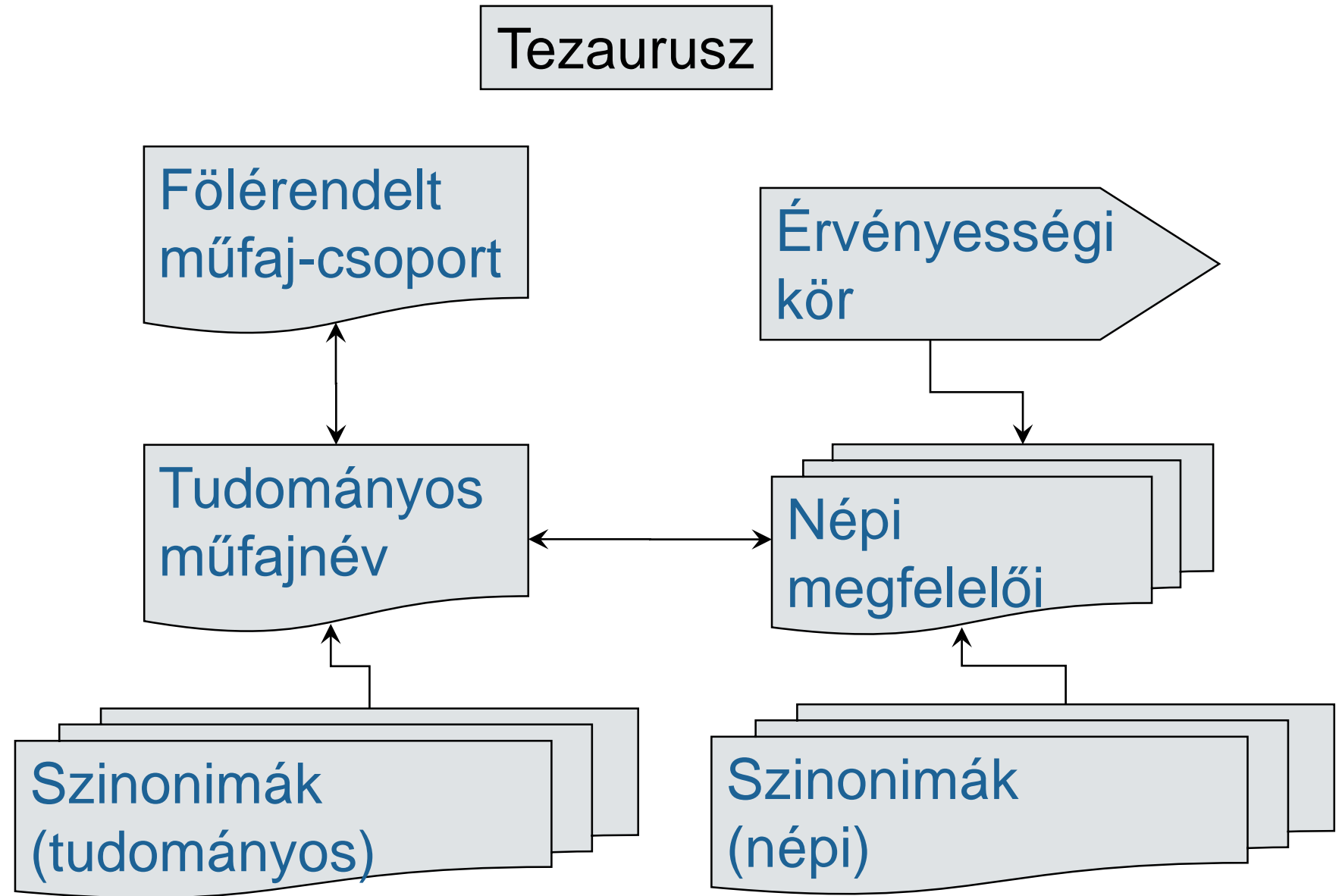

# BIBLIOGRÁFIAI ADATBÁZIS

## CSATOLANDÓ

# NÉPSZÁMLÁLÁSI ADATOK

## CSATOLANDÓ

# TÉRKÉP-ADATBÁZIS

CSATOLANDÓ